



## CEREMONIE ZE ZŁOTYMI NIĆMI

Arrasy były nieodłącznym elementem najważniejszych wydarzeń na zamku Zygmunta Augusta. Towarzyszyły uroczystościom ślubnym i stanowiły oprawę artystyczną ceremonii pogrzebowej po śmierci króla w roku 1572.



Ich znaczenie było tak duże, że przewieziono je do nowej królewskiej rezydencji w Warszawie, gdzie zdobiły uroczystości ślubne Władysława IV w roku 1637.





*Już wiesz, czym dekorowano wnętrza Zamku Królewskiego na Wawelu podczas ceremonii królewskich.*



Wytnij arrasy i zaprojektuj swoją dekorację. Jak ozdabiasz swój pokój na ważne uroczystości?



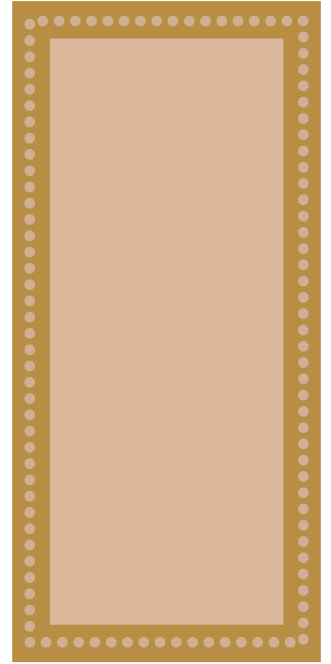
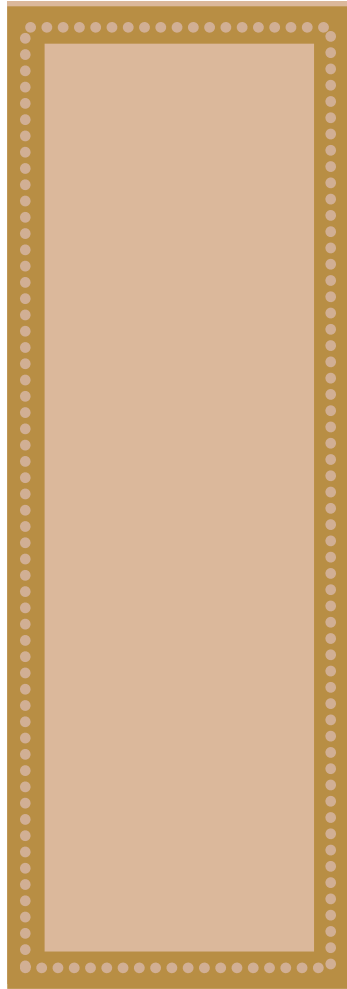
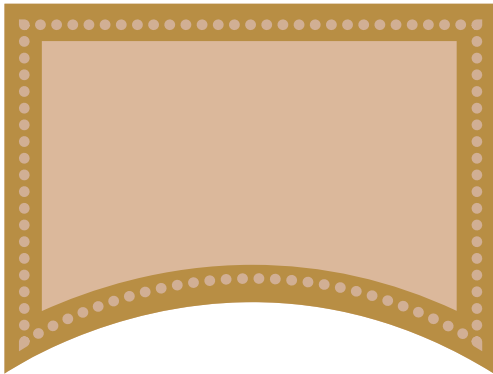

1



2

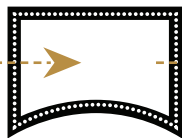

3

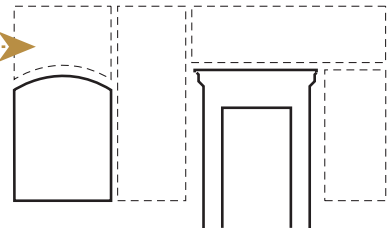

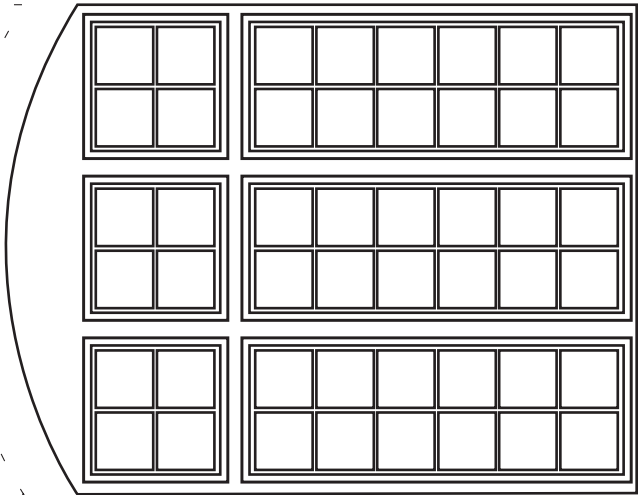
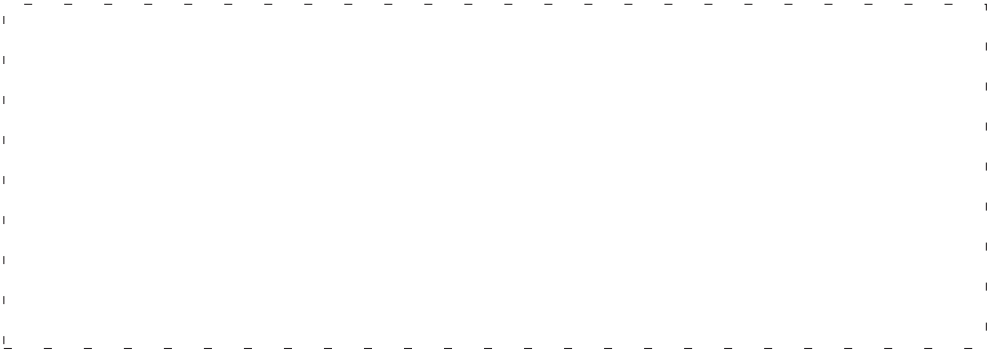
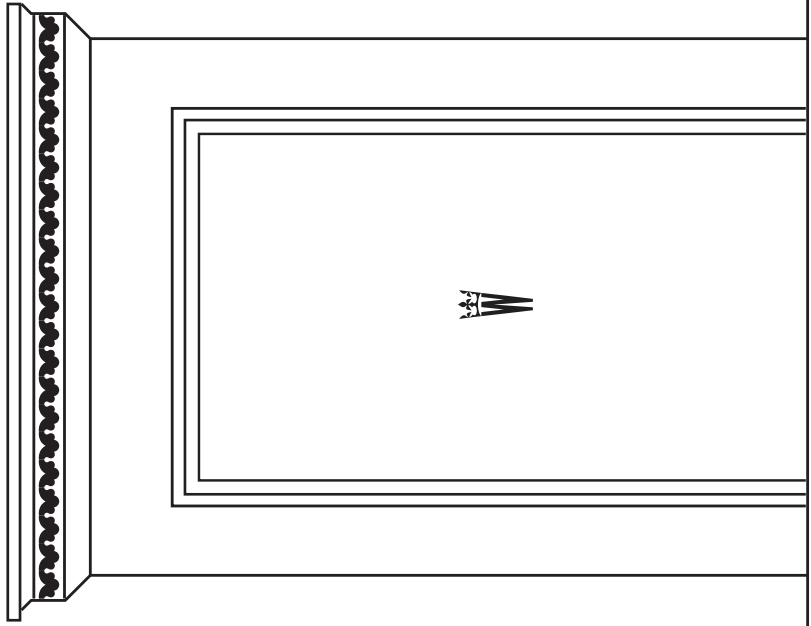
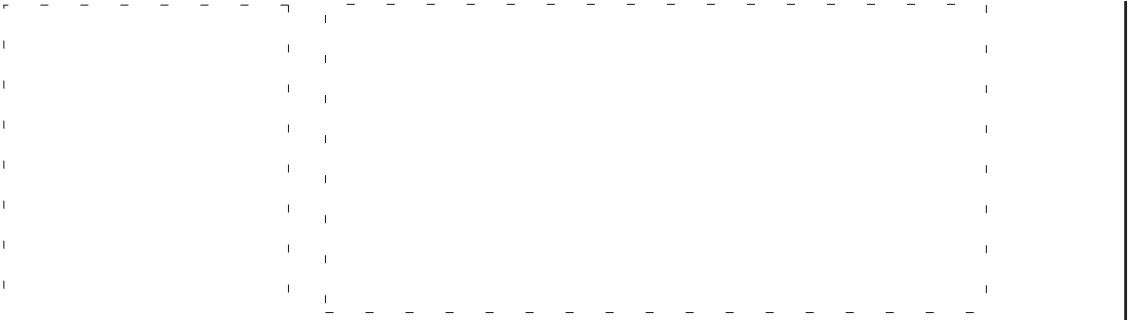



ZAMEK  
KRÓLEWSKI  
NA WAWELU

Ministerstwo  
**Kultury**  
i Dziedzictwa  
Narodowego.